

Gruppo motori		Tipo	
Groupe moteurs		Type	
Engine group	34	Type	LDW 1204
Motorgruppe		Typ	LDW 1204/T
Grupo motores		Tipo	

Sostituito pompa acqua e cinghia distribuzione causa miglierie funzionali.  
 Remplacement pompe à eau et courroie distribution, pour ameliorations fonctionnelles.  
 Replacement of water pump and timing belt, for functional improvements.  
 Veränderung bei Wasserpumpe und Steuerriemen, für Betriebsverbesserung.  
 Sustitucion bomba agua y correa distribucion, por mejoras funcionales.

Antemodifica  
 Avant la modification  
 Prior to improvement  
 Vor der Änderung  
 Antes de la modificación

Postmodifica  
 Après la modification  
 After improvement  
 Nach der Änderung  
 Después de la modificación

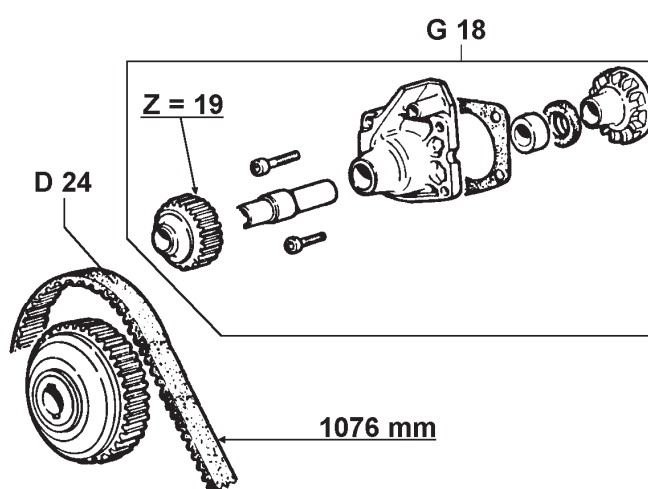
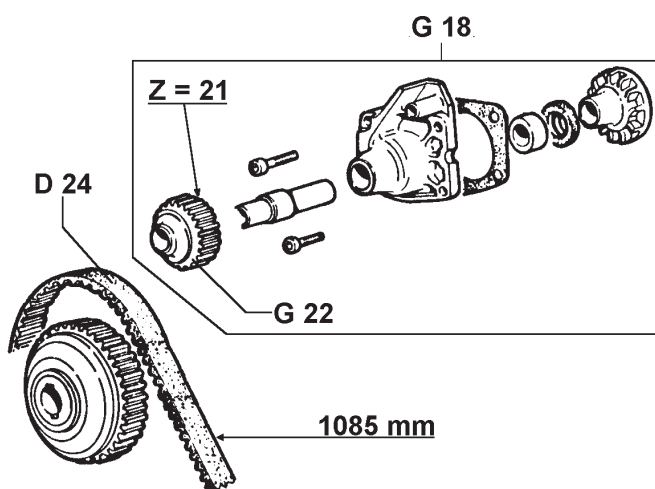
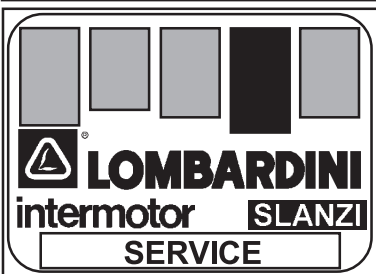

FIG.	MATR./REF./P.NO	Q.ty
D 24	2440.298 105 FVBC	1085 mm 1
G 18	6584.393 115 E	1
G 22	7085.014 107 D BC	Z = 21 1

FIG.	MATR./REF./P.NO	Q.ty
D 24	2440.338 107 FVAC	1076 mm 1
G 18	6584.439 115 D A	1
	.....	

Attuazione da  
 A partir de  
 Starting from ..... 3747063  
 Gültig ab  
 Actualización desde



CIRCOLARE TECNICA  
 CIRCULAIRE TECHNIQUE  
 SERVICE LETTER  
 TECHNISCHES RUNDSCHREIBEN  
 CIRCULAR TECNICA

Compilazione <i>M. Immediati</i>	Sez.Sect. .34
	N. ....340057
Visto/approvazione <i>Manfredi</i>	Data 26/01/96
Modello 50722	m.t.m. ..8873

I particolari ante e postmodifica non sono intercambiabili singolarmente tra loro, ma solo complessivamente.

Les pièces avant et après modification ne sont pas interchangeables individuellement entre elles, mais uniquement en bloc.

Parts prior to and after improvement are not individually interchangeable but only as a whole.

Die Einzelteile vor und nach der Änderung sind untereinander nicht austauschbar, sondern nur als Einheit.

Los componentes antes y despues de la modificación no son intercambiables singularmente entre ellos, solo en conjunto.

Publicazioni tecniche interessate alla modifica:  
 Publications techniques concernant la modification:  
 Improvement applies to the following technical publications:  
 Von der Änderung betroffene technische Veröffentlichungen:  
 Publicaciones técnicas referidas a la modificación:

Tavola ricambi Tabl.Pièces Dét. Spare Parts Table Ersatzteiltafel Tabla Repuestos	Catalogo accessori Catalogue Accessoires Accessoires Catalogue Zubehörkatalog Catalogo Accesorios	Catalogo Kit Ricambi Catalogue Kit-Rechang. Sp. Parts-Kit Catalogue Ersatzteilgruppenkat. Catalogo Kit-Repuestos
1.5302.444 1.5302.486		